

深沟球轴承

d 90-110mm-6019

参数信息:

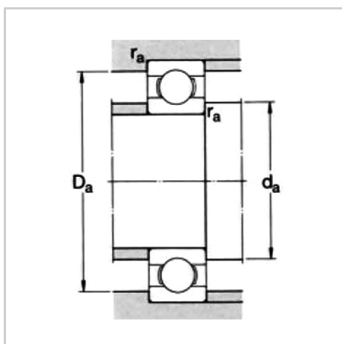
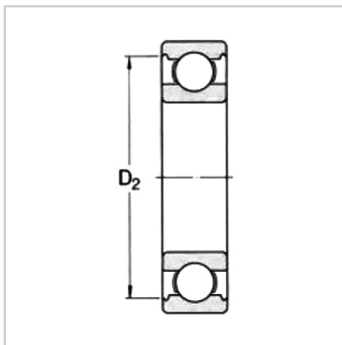
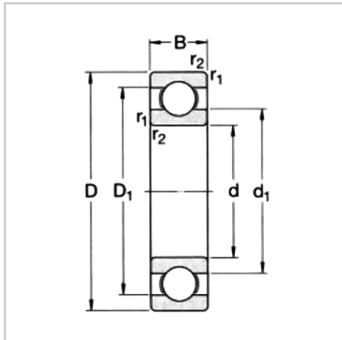

基本尺寸mm :

d :	95
D :	145
B :	24

基本额定负荷kN :

动态 C :	63.7
静态 Co :	54

疲劳负荷极限 Pu : 2.08

额定转速r/min :

参考转速 :	9500
极限转速 :	6000
质量kg :	1.2
型号 :	6019

尺寸mm :

d :	95
d1 ~ :	111
D1 ~ :	129
D2 ~ :	133
r最小 :	1.5

挡肩及倒角尺寸mm  
:

d最小 :	102
Da 最大 :	138
r 最大 :	1.5

计算系数 :

k :	0.025
fo :	16



